

Номенклатурный перечень линейных подвесных стержневых полимерных изоляторов

Обозначение	Номинальное напряжение, кВ	Количество заменяемых стеклянных изоляторов *	Код СК МТР
ЛК 70/10-IV-СП	10	2 шт. ПС 70Е	3494150150
ЛК 70/10-IV-СС			3494150158
ЛК 70/10-IV-ГП			3494150090
ЛК 70/10-IV-ГС			3494150134
LS 70/20	20	2 шт. ПСД 70Е	3494150109
ЛК 70/20-III-СП			3494150125
ЛК 70/20-III-СС			3494150093
ЛК 70/20-III-ГП			3494150137
ЛК 70/20-III-ГС			
ЛК 70/20-IV-СП		3 шт. ПСД 70Е	
ЛК 70/20-IV-СС			
ЛК 70/20-IV-ГП			
ЛК 70/20-IV-ГС			
ЛК 70/35-III-СП			5 шт. ПС 70Е, 4 шт. ПСД 70Е
ЛК 70/35-III-СС	3494150161		
ЛК 70/35-III-ГП	3494150145		
ЛК 70/35-III-ГС	3494150167		
ЛК 70/35-IV-СП	5 шт. ПСД 70Е	3494150154	
ЛК 70/35-IV-СС		3494150162	
ЛК 70/35-IV-ГП		3494150146	
ЛК 70/35-IV-ГС		3494150168	
ЛК 70/110-III-СП	110	12 шт. ПС 70Е, 10 шт. ПСД 70Е	3494150151
ЛК 70/110-III-СС			3494150159
ЛК 70/110-III-ГП			3494150143
ЛК 70/110-III-ГС			3494150165
ЛК 70/110-IV-СП		12 шт. ПСД 70Е	3494150152
ЛК 70/110-IV-СС			3494150160
ЛК 70/110-IV-ГП			3494150144
ЛК 70/110-IV-ГС			3494150166
ЛК 120/110-III-СП		12 шт. ПС 120Б, 9 шт. ПСВ 120Б	3494150147
ЛК 120/110-III-СС			3494150155
ЛК 120/110-III-ГП			3494150141
ЛК 120/110-III-ГС			3494150163
ЛК 120/110-IV-СП		11 шт. ПСВ 120Б	3494150148
ЛК 120/110-IV-СС			3494150156
ЛК 120/110-IV-ГП			3494150142
ЛК 120/110-IV-ГС			3494150164
ЛК 70/150-III	150	13 шт. ПСД 70Е	
ЛК 70/150-IV		16 шт. ПСД 70Е	
ЛК 120/150-III		13 шт. ПСВ 120Б	
ЛК 120/150-IV		15 шт. ПСВ 120Б	
ЛК 160/150-III		10 шт. ПСВ 160А	
ЛК 160/150-IV		13 шт. ПСВ 160А	

Обозначение	Номинальное напряжение, кВ	Количество заменяемых стеклянных изоляторов *	Код СК МТР
ЛК 70/220-II	220	19 шт. ПС 70Е	
ЛК 70/220-III		19 шт. ПСД 70Е	
ЛК 70/220-IV		23 шт. ПСД 70Е	
ЛК 120/220-II		19 шт. ПС 120Б	
ЛК 120/220-III		18 шт. ПСВ 120Б	
ЛК 120/220-IV		23 шт. ПСВ 120Б	
ЛК160/220-II		16 шт. ПС 160Д	
ЛК 160/220-III		15шт. ПСВ 160А	
ЛК 160/220-IV		19 шт. ПСВ 160А	
ЛК 70/330-III		330	27 шт. ПСД 70Е
ЛК 120/330-III	26 шт. ПСВ 120Б		
ЛК 160/330-III	21 шт. ПСВ 160А		
ЛК 70/500-III	500	39 шт. ПСД 70Е	
ЛК 120/500-III		38 шт. ПСВ 120Б	
ЛК 160/500-III		31 шт. ПСВ 160А	
Распорка РМИ 110-3	110		

* Расчет количества тарельчатых изоляторов в гирлянде выполнен в соответствии с главой 1.9 ПУЭ (издание 7.)

Структура условного обозначения линейных подвесных стержневых изоляторов

ЛК 70 / 110 – III – Г П

Буквенное обозначение типа нижнего оконцевателя:
П – “Пестик”;
С – “Серьга”.

Буквенное обозначение типа верхнего оконцевателя:
Г – “Гнездо”;
С – “Серьга”.

II, III, IV – Степень загрязнения по ГОСТ 9920.

10, 20 и т.д. – Номинальное линейное напряжение в кВ.

70, 120 и т.д. – Нормированная разрушающая механическая сила при растяжении в кН.

Материал защитной оболочки изоляционной части – кремнийорганическая резина.

Линейный изолятор

Пример условного обозначения изолятора:

ЛК 70/110-III-ГП – изолятор линейный с защитной оболочкой из кремнийорганической резины на нормированную разрушающую нагрузку 70 кН, на напряжение 110 кВ, для эксплуатации в районах со степенью загрязнения по ГОСТ 9920 до III включительно, имеющий верхний оконцеватель типа “Гнездо”, а нижний – “Пестик”.

Исполнения изоляторов по типам применяемых оконцевателей

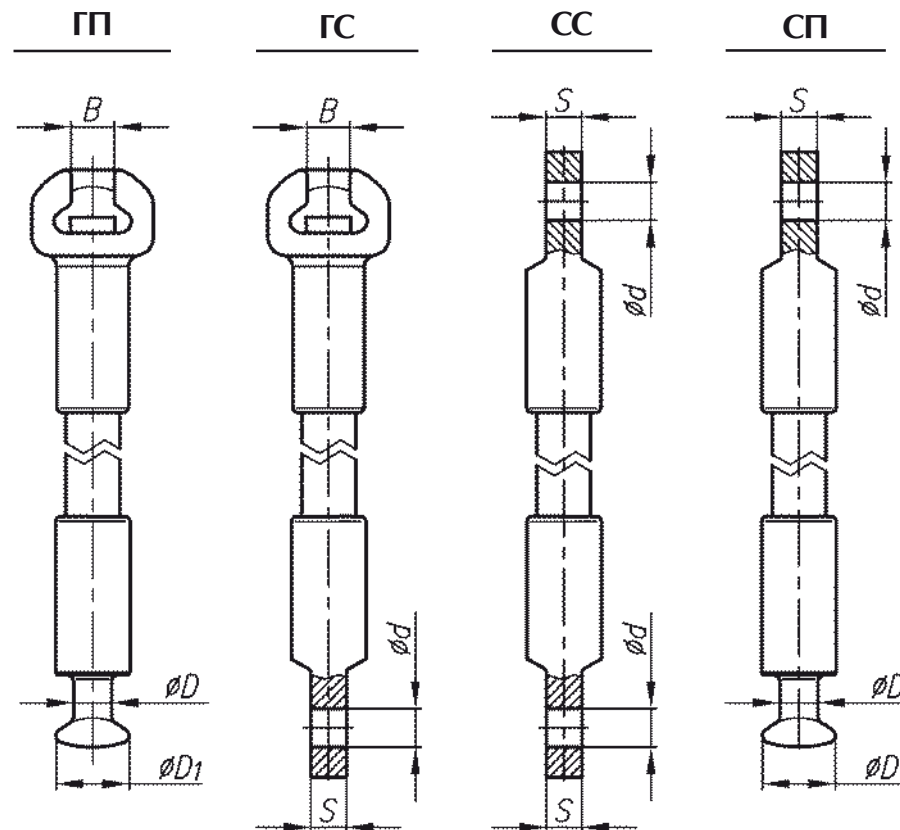

Класс изолятора по механической нагрузке	$\varnothing D$	$\varnothing D1$	$\varnothing d$	S	B
70	17 _{-1,2}	33,3 _{-1,5}	17 ^{+1,3}	16 _{-1,1}	19,2 ^{+1,6}
120	17 _{-1,2}	33,3 _{-1,5}	23 ^{+1,3}	22 _{-1,3}	19,2 ^{+1,6}
160	21 _{-1,3}	41 _{-1,6}	26 ^{+1,3}	25 _{-1,3}	23 ^{+2,1}

ЧАСТЬ I

Изоляторы линейные подвесные стержневые полимерные

Линейные подвесные стержневые полимерные изоляторы на напряжение 10 кВ	
Наименование параметра	ЛК 70/10-IV
Номинальное рабочее напряжение, кВ	10
Наибольшее рабочее напряжение, кВ	12
Выдерживаемое напряжение промышленной частоты в сухом состоянии, кВ, не менее	95
Выдерживаемое напряжение промышленной частоты под дождем, кВ, не менее	70
50%-ое разрядное напряжение промышленной частоты загрязненного и увлажненного изолятора, действующее значение, кВ, не менее	20
Выдерживаемое напряжение грозовых импульсов, кВ, не менее	180
Механическая разрушающая сила при растяжении, кН, не менее	70
Длина пути утечки, мм, не менее	500
Степень загрязнения изолятора по ГОСТ 9920 (СЗ), не более	IV
Степень загрязнения атмосферы в районе эксплуатации изолятора (СЗА), не более	VII
Вес, кг, не более	1,55

Присоединительные размеры изоляторов ЛК 70/10-IV

Обозначение изолятора	Рис.	L, мм	H, мм	D, мм	d, мм
ЛК 70/10-IV-СП	1	200	390	17	–
ЛК 70/10-IV-ГС	2	200	390	–	17
ЛК 70/10-IV-ГП	3	200	390	–	–
ЛК 70/10-IV-1-СС	4	200	390	17	17
ЛК 70/10-IV-2-СС	4	200	390	24	24
ЛК 70/10-IV-3-СС	5	200	390	17	17

Изоляторы соответствуют ТУ 3494-006-54276425-2003 и ГОСТ 28856

ЛК 70/10-IV



Рис.1



Рис.2

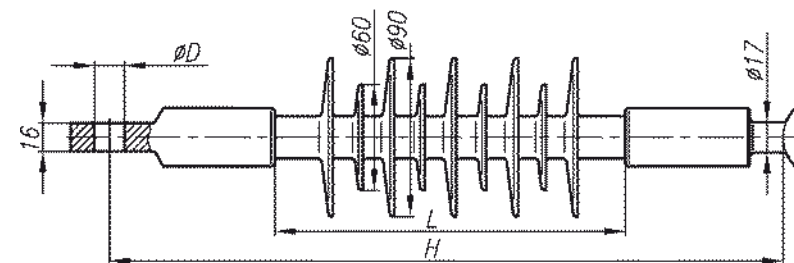

Рис.3

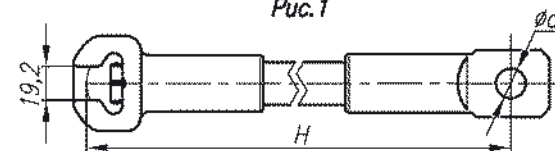

Рис.4

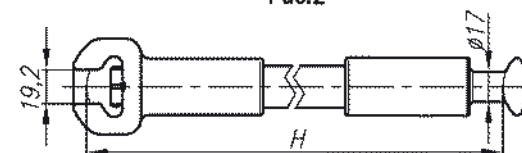

Рис.5

ЧАСТЬ I

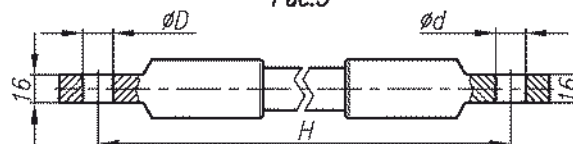
Изоляторы линейные подвесные стержневые полимерные

Линейные подвесные стержневые полимерные изоляторы на напряжение 20 кВ	
Наименование параметра	ЛК 70/20-III
Номинальное рабочее напряжение, кВ	20
Наибольшее рабочее напряжение, кВ	24
Выдерживаемое напряжение промышленной частоты в сухом состоянии, кВ, не менее	95
Выдерживаемое напряжение промышленной частоты под дождем, кВ, не менее	70
50%-ое разрядное напряжение промышленной частоты загрязненного и увлажненного изолятора, действующее значение, кВ, не менее	25
Выдерживаемое напряжение грозовых импульсов, кВ, не менее	180
Механическая разрушающая сила при растяжении, кН, не менее	70
Длина пути утечки, мм, не менее	620
Степень загрязнения изолятора по ГОСТ 9920 (СЗ), не более	III
Степень загрязнения атмосферы в районе эксплуатации изолятора (СЗА), не более	V
Вес, кг, не более	1,55

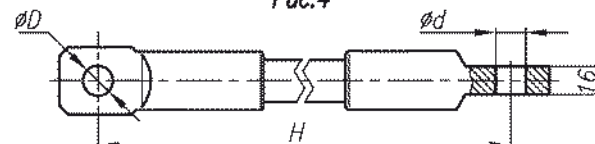
Присоединительные размеры изоляторов ЛК 70/20-III

Обозначение изолятора	Рис.	L, мм	H, мм	D, мм	d, мм
ЛК 70/20-III-1-СС	4	202	390	17	17
ЛК 70/20-III-2-СС	4	202	390	24	24
ЛК 70/20-III-3-СС	4	202	390	17	22
ЛК 70/20-III-4-СС	5	202	390	17	22
ЛК 70/20-III-5-СС	4	202	390	22	17
ЛК 70/20-III-6-СС	5	202	390	22	17
ЛК 70/20-III-7-СС	4	202	390	22	22
ЛК 70/20-III-8-СП	1	202	388	17	-
ЛК 70/20-III-9-СП	1	202	388	22	-
ЛК 70/20-III-10-ГС	2	202	395	-	17
ЛК 70/20-III-11-ГС	2	202	395	-	22
ЛК 70/20-III-12-ГП	3	202	395	-	-
ЛК 70/20-III-13-СС	5	202	390	17	17

Изоляторы соответствуют ТУ 3494-006-54276425-2003 и ГОСТ 28856

ЛК 70/20-III

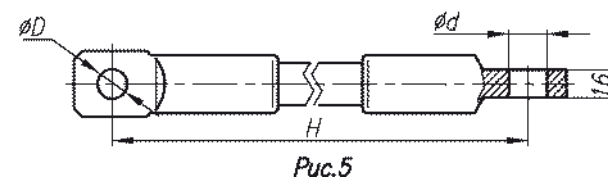
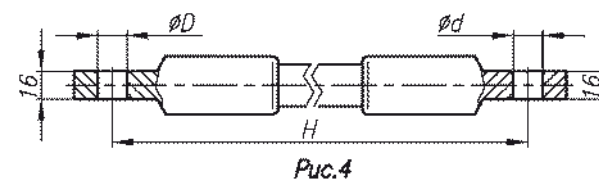
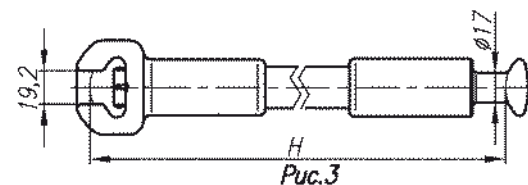
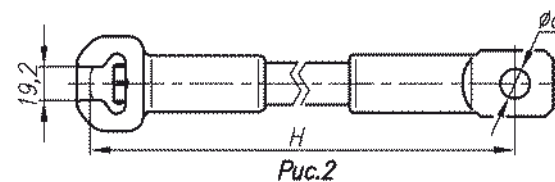
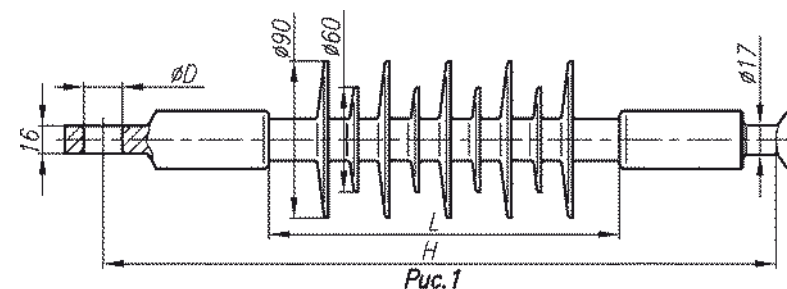

ЧАСТЬ I

Изоляторы линейные подвесные стержневые полимерные

Линейные подвесные стержневые полимерные изоляторы на напряжение 20 кВ	
Наименование параметра	ЛК 70/20-IV
Номинальное рабочее напряжение, кВ	20
Наибольшее рабочее напряжение, кВ	24
Выдерживаемое напряжение промышленной частоты в сухом состоянии, кВ, не менее	125
Выдерживаемое напряжение промышленной частоты под дождем, кВ, не менее	100
50%-ое разрядное напряжение промышленной частоты загрязненного и увлажненного изолятора, действующее значение, кВ, не менее	35
Выдерживаемое напряжение грозовых импульсов, кВ, не менее	230
Механическая разрушающая сила при растяжении, кН, не менее	70
Длина пути утечки, мм, не менее	910
Степень загрязнения изолятора по ГОСТ 9920 (СЗ), не более	IV
Степень загрязнения атмосферы в районе эксплуатации изолятора (СЗА), не более	VII
Вес, кг, не более	1,55

Изоляторы соответствуют ТУ 3494-006-54276425-2003 и ГОСТ 28856

ЛК 70/20-IV



Рис. 1



Рис. 2

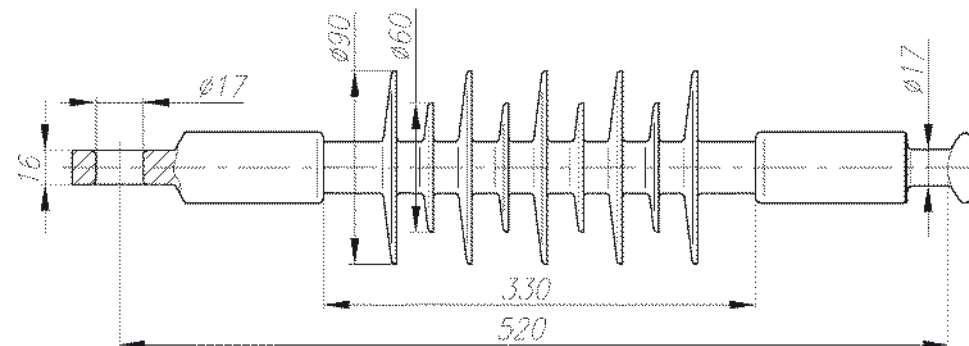

Рис. 3

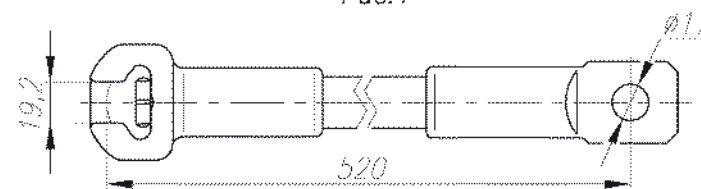

Рис. 4

ЧАСТЬ I

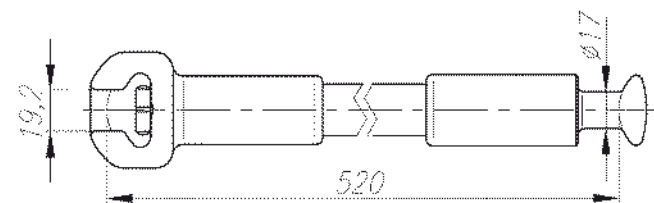
Изоляторы линейные подвесные стержневые полимерные

Линейные подвесные стержневые полимерные изоляторы на напряжение 20 кВ	
Наименование параметра	LS 70/20
Номинальное рабочее напряжение, кВ	20
Наибольшее рабочее напряжение, кВ	24
Выдерживаемое напряжение промышленной частоты в сухом состоянии, кВ, не менее	95
Выдерживаемое напряжение промышленной частоты под дождем, кВ, не менее	70
50%-ое разрядное напряжение промышленной частоты загрязненного и увлажненного изолятора, действующее значение, кВ, не менее	25
Выдерживаемое напряжение грозовых импульсов, кВ, не менее	180
Механическая разрушающая сила при растяжении, кН, не менее	70
Длина пути утечки, мм, не менее	620
Степень загрязнения изолятора по ГОСТ 9920 (СЗ), не более	III
Степень загрязнения атмосферы в районе эксплуатации изолятора (СЗА), не более	V
Вес, кг, не более	1,55

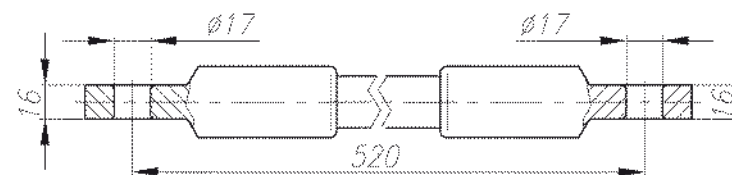
Присоединительные размеры изоляторов LS 70/20

Обозначение изолятора	Рис.	L, мм	H, мм	D, мм	d, мм	A, мм	B, мм
LS 70/20-1	1	202	390	17	17	25	25
LS 70/20-2	1	202	390	24	24	25	25
LS 70/20-3	1	202	390	17	22	25	25
LS 70/20-4	2	202	390	17	22	25	25
LS 70/20-5	1	202	390	22	17	25	25
LS 70/20-6	2	202	390	22	17	25	25
LS 70/20-7	1	202	390	22	22	25	25
LS 70/20-8	1	202	402	17	17	37	25
LS 70/20-9	1	202	390	24	17	25	25
LS 70/20-10	2	202	390	24	17	25	25

Изоляторы соответствуют ТУ 3494-005-48920589-99 и МЭК 61109

LS 70/20



Рис.1



Рис.2

ЧАСТЬ I

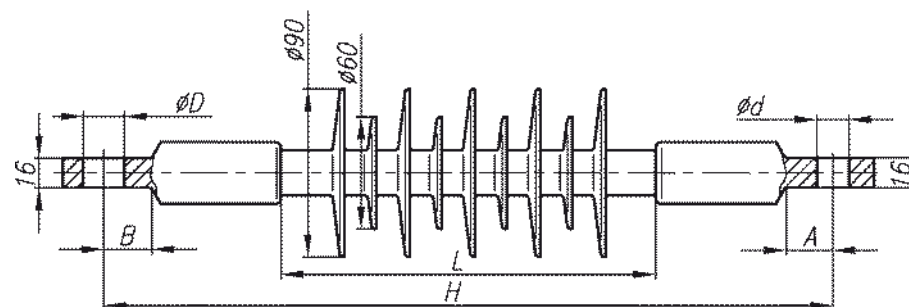
Изоляторы линейные подвесные стержневые полимерные

Линейные подвесные стержневые полимерные изоляторы на напряжение 35 кВ				
Наименование параметра	ЛК 70/35-III		ЛК 70/35-IV	
	ЛК 70/35-III	ЛК 70/35-IV	ЛК 120/35-III	ЛК 120/35-IV
Номинальное рабочее напряжение, кВ	35			
Наибольшее рабочее напряжение, кВ	40,5			
Выдерживаемое напряжение промышленной частоты в сухом состоянии, кВ, не менее	160			
Выдерживаемое напряжение промышленной частоты под дождем, кВ, не менее	130			
50%-ое разрядное напряжение промышленной частоты загрязненного и увлажненного изолятора, действующее значение, кВ, не менее	53			
Выдерживаемое напряжение грозových импульсов, кВ, не менее	295			
Механическая разрушающая сила при растяжении, кН, не менее	70	120		
Строительная длина, Н, мм	595	670	665	740
Изоляционный промежуток, L, мм	410	486	410	486
Длина пути утечки, мм, не менее	1160	1400	1160	1400
Степень загрязнения изолятора по ГОСТ 9920 (СЗ), не более	III	IV	III	IV
Степень загрязнения атмосферы в районе эксплуатации изолятора (СЗА), не более	V	VII	V	VII
Вес, кг, не более	2,2	2,4	2,6	2,8

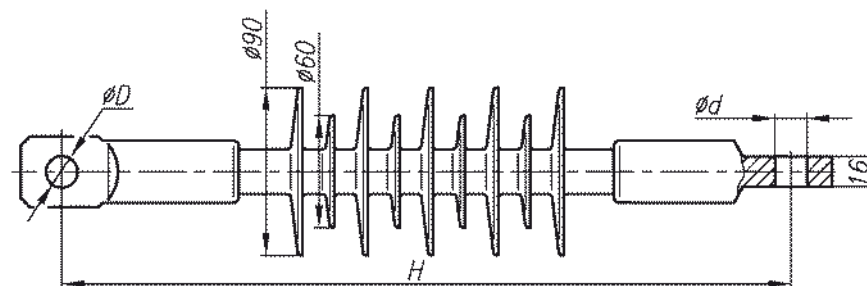
Изоляторы выпускаются в четырех исполнениях по типам применяемых оконцевателей: СП, ГП, ГС, СС. По специальному заказу возможны другие исполнения оконцевателей.

Изоляторы соответствуют ТУ 3494-006-54276425-2003 и ГОСТ 28856

ЛК 70/35-III-СП ЛК 70/35-IV-СП
ЛК 120/35-III-СП ЛК 120/35-IV-СП

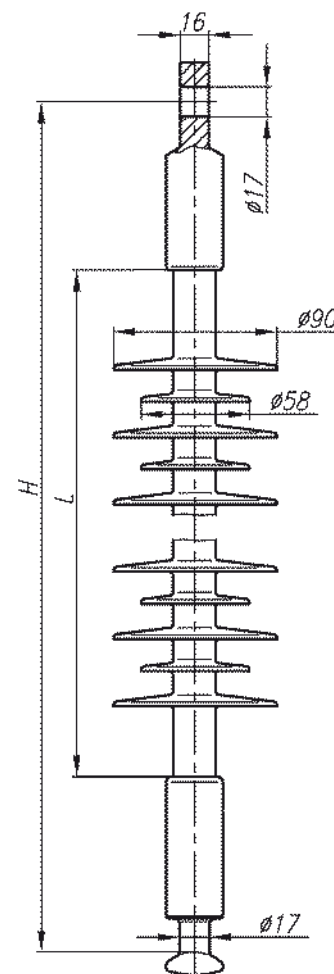

ЧАСТЬ I

Изоляторы линейные подвесные стержневые полимерные

Линейные подвесные стержневые полимерные изоляторы на напряжение 110 кВ		
Наименование параметра	ЛК 70/110-III	ЛК 70/110-IV
Номинальное рабочее напряжение, кВ	110	
Наибольшее рабочее напряжение, кВ	126	
Механическая разрушающая сила при растяжении, кН, не менее	70	
Выдерживаемое напряжение промышленной частоты в сухом состоянии, кВ, не менее	320	380
Выдерживаемое напряжение промышленной частоты под дождем, кВ, не менее	300	360
50%-ое разрядное напряжение промышленной частоты загрязненного и увлажненного изолятора, действующее значение, кВ, не менее	160	160
Выдерживаемое напряжение грозовых импульсов, кВ, не менее	540	650
Строительная длина, Н, мм	1205	1395
Изоляционный промежуток, L, мм	1005	1195
Длина пути утечки, мм, не менее	3160	3800
Степень загрязнения изолятора по ГОСТ 9920 (СЗ), не более	III	IV
Степень загрязнения атмосферы в районе эксплуатации изолятора (СЗА), не более	V	VII
Вес, кг, не более	4,3	4,7

Изоляторы выпускаются в четырех исполнениях по типам применяемых оконцевателей: СП, ГП, ГС, СС. По специальному заказу возможны другие исполнения оконцевателей.

Изоляторы соответствуют ТУ 3494-002-54276425-2001 и ГОСТ 28856

ЛК 70/110-III-СП

ЛК 70/110-IV-СП

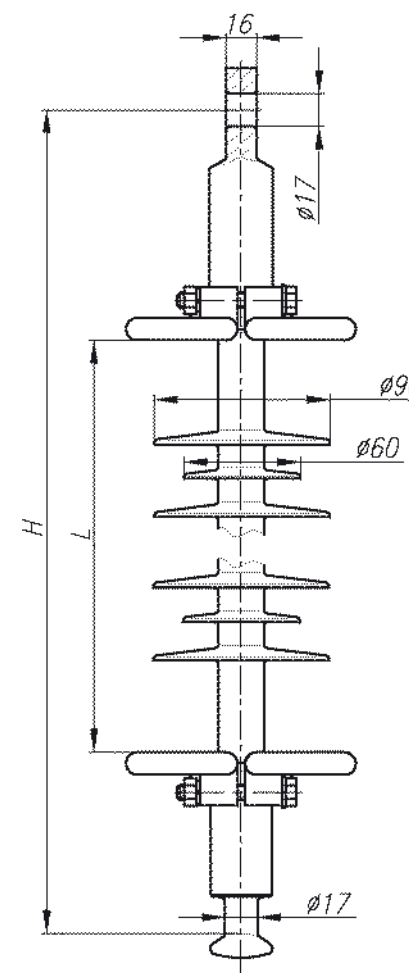

ЧАСТЬ I

Изоляторы линейные подвесные стержневые полимерные

Линейные подвесные стержневые полимерные изоляторы на напряжение 110 кВ		
Наименование параметра	ЛК 120/110-III	ЛК 120/110-IV
Номинальное рабочее напряжение, кВ	110	
Наибольшее рабочее напряжение, кВ	126	
Механическая разрушающая сила при растяжении, кН, не менее	120	
Выдерживаемое напряжение промышленной частоты в сухом состоянии, кВ, не менее	320	380
Выдерживаемое напряжение промышленной частоты под дождем, кВ, не менее	300	360
50%-ое разрядное напряжение промышленной частоты загрязненного и увлажненного изолятора, действующее значение, кВ, не менее	160	160
Выдерживаемое напряжение грозových импульсов, кВ, не менее	540	650
Строительная длина, Н, мм	1270	1460
Изоляционный промежуток, L, мм	1005	1195
Длина пути утечки, мм, не менее	3160	3800
Степень загрязнения изолятора по ГОСТ 9920 (СЗ), не более	III	IV
Степень загрязнения атмосферы в районе эксплуатации изолятора (СЗА), не более	V	VII
Вес, кг, не более	4,5	4,9

Изоляторы выпускаются в четырех исполнениях по типам применяемых оконцевателей: СП, ГП, ГС, СС. По специальному заказу возможны другие исполнения оконцевателей.

Изоляторы соответствуют ТУ 3494-002-54276425-2001 и ГОСТ 28856

ЛК 120/110-III-СП

ЛК 120/110-IV-СП

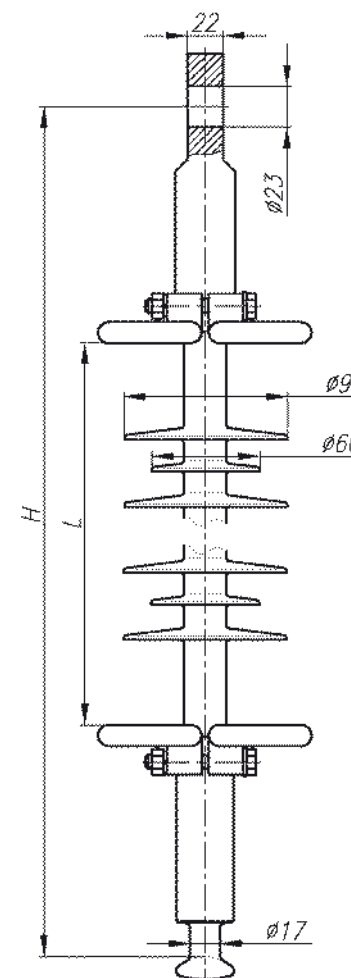

ЧАСТЬ I

Изоляторы линейные подвесные стержневые полимерные

Линейные подвесные стержневые полимерные изоляторы на напряжение 150 кВ		
Наименование параметра	ЛК 70/150-III	ЛК 70/150-IV
Номинальное рабочее напряжение, кВ	150	
Наибольшее рабочее напряжение, кВ	172	
Механическая разрушающая сила при растяжении, кН, не менее	70	
Выдерживаемое напряжение промышленной частоты в сухом состоянии, кВ, не менее	410	500
Выдерживаемое напряжение промышленной частоты под дождем, кВ, не менее	370	450
50%-ое разрядное напряжение промышленной частоты загрязненного и увлажненного изолятора, действующее значение, кВ, не менее	240	232
Выдерживаемое напряжение грозových импульсов, кВ, не менее	660	750
Строительная длина, Н, мм	1550	1896
Изоляционный промежуток, L, мм	1317	1658
Длина пути утечки, мм, не менее	4250	5400
Степень загрязнения изолятора по ГОСТ 9920 (СЗ), не более	III	IV
Степень загрязнения атмосферы в районе эксплуатации изолятора (СЗА), не более	V	VII
Вес, кг, не более	5,1	5,5

Изоляторы выпускаются в четырех исполнениях по типам применяемых оконцевателей: СП, ГП, ГС, СС. По специальному заказу возможны другие исполнения оконцевателей.

Изоляторы соответствуют ТУ 3494-012-54276425-2003 и ГОСТ 28856

ЛК 70/150-III-СП

ЛК 70/150-IV-СП

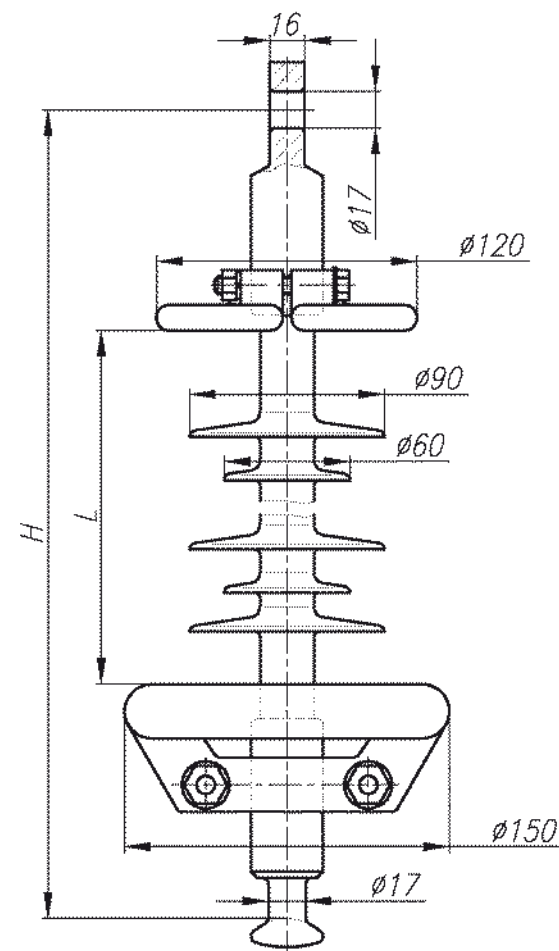

ЧАСТЬ I

Изоляторы линейные подвесные стержневые полимерные

Линейные подвесные стержневые полимерные изоляторы на напряжение 150 кВ		
Наименование параметра	ЛК 120/150-III	ЛК 120/150-IV
Номинальное рабочее напряжение, кВ	150	
Наибольшее рабочее напряжение, кВ	172	
Механическая разрушающая сила при растяжении, кН, не менее	120	
Выдерживаемое напряжение промышленной частоты в сухом состоянии, кВ, не менее	410	500
Выдерживаемое напряжение промышленной частоты под дождем, кВ, не менее	370	450
50%-ое разрядное напряжение промышленной частоты загрязненного и увлажненного изолятора, действующее значение, кВ, не менее	240	232
Выдерживаемое напряжение грозových импульсов, кВ, не менее	660	750
Строительная длина, Н, мм	1625	1970
Изоляционный промежуток, L, мм	1317	1658
Длина пути утечки, мм, не менее	4250	5400
Степень загрязнения изолятора по ГОСТ 9920 (СЗ), не более	III	IV
Степень загрязнения атмосферы в районе эксплуатации изолятора (СЗА), не более	V	VII
Вес, кг, не более	5,5	5,9

Изоляторы выпускаются в четырех исполнениях по типам применяемых оконцевателей: СП, ГП, ГС, СС. По специальному заказу возможны другие исполнения оконцевателей.

Изоляторы соответствуют ТУ 3494-012-54276425-2003 и ГОСТ 28856

ЛК 120/150-III-СП

ЛК 120/150-IV-СП

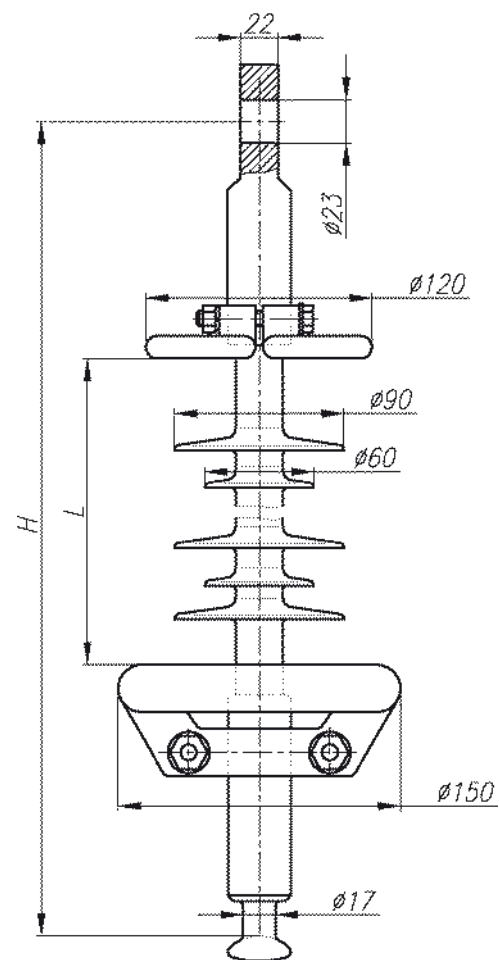

ЧАСТЬ I

Изоляторы линейные подвесные стержневые полимерные

Линейные подвесные стержневые полимерные изоляторы на напряжение 150 кВ			
Наименование параметра	ЛК 160/150-II	ЛК 160/150-III	ЛК 160/150-IV
Номинальное рабочее напряжение, кВ	150		
Наибольшее рабочее напряжение, кВ	172		
Механическая разрушающая сила при растяжении, кН, не менее	160		
Выдерживаемое напряжение промышленной частоты в сухом состоянии, кВ, не менее	410	450	570
Выдерживаемое напряжение промышленной частоты под дождем, кВ, не менее	370	420	520
50%-ое разрядное напряжение промышленной частоты загрязненного и увлажненного изолятора, действующее значение, кВ, не менее	240	240	260
Выдерживаемое напряжение грозовых импульсов, кВ, не менее	650	700	960
Строительная длина, Н, мм	1595	1735	2125
Изоляционный промежуток, L, мм	1310	1450	1840
Длина пути утечки, мм, не менее	3820	4230	5360
Степень загрязнения изолятора по ГОСТ 9920 (СЗ), не более	II	III	IV
Степень загрязнения атмосферы в районе эксплуатации изолятора (СЗА), не более	V		VII
Вес, кг, не более	6,5	6,7	7,8

Изоляторы выпускаются в четырех исполнениях по типам применяемых оконцевателей: СП, ГП, ГС, СС. По специальному заказу возможны другие исполнения оконцевателей.

Изоляторы соответствуют ТУ 3494-012-54276425-2003 и ГОСТ 28856

ЛК 160/150-II-СП
ЛК 160/150-III-СП
ЛК 160/150-IV-СП

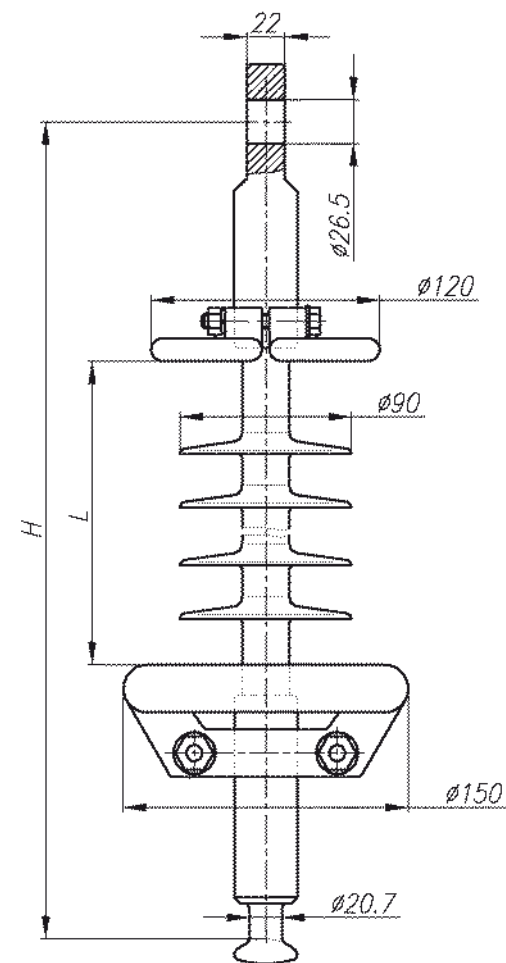

ЧАСТЬ I

Изоляторы линейные подвесные стержневые полимерные

Линейные подвесные стержневые полимерные изоляторы на напряжение 220 кВ			
Наименование параметра	ЛК 70/220-II	ЛК 70/220-III	ЛК 70/220-IV
Номинальное рабочее напряжение, кВ	220		
Наибольшее рабочее напряжение, кВ	252		
Механическая разрушающая сила при растяжении, кН, не менее	70		
Выдерживаемое напряжение промышленной частоты в сухом состоянии, кВ, не менее	420	450	500
Выдерживаемое напряжение промышленной частоты под дождем, кВ, не менее	400	420	460
50%-ое разрядное напряжение промышленной частоты загрязненного и увлажненного изолятора, действующее значение, кВ, не менее	260	260	260
Выдерживаемое напряжение грозовых импульсов, кВ, не менее	980	1050	1200
Строительная длина, Н, мм	2010	2193	2687
Изоляционный промежуток, L, мм	1806	1975	2469
Длина пути утечки, мм, не менее	5790	6300	7900
Степень загрязнения изолятора по ГОСТ 9920 (СЗ), не более	II	III	IV
Степень загрязнения атмосферы в районе эксплуатации изолятора (СЗА), не более	IV	V	VII
Вес, кг, не более	5,1	5,5	7,5

Изоляторы выпускаются в четырех исполнениях по типам применяемых оконцевателей: СП, ГП, ГС, СС. По специальному заказу возможны другие исполнения оконцевателей.

Изоляторы соответствуют ТУ 3494-012-54276425-2003 и ГОСТ 28856

ЛК 70/220-II-СП
ЛК 70/220-III-СП ЛК 70/220-IV-СП

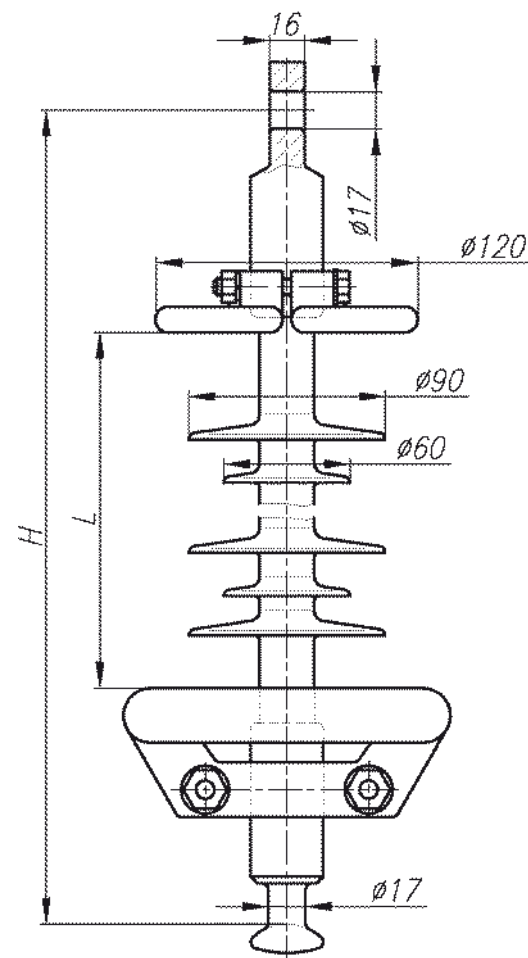

ЧАСТЬ I

Изоляторы линейные подвесные стержневые полимерные

Линейные подвесные стержневые полимерные изоляторы на напряжение 220 кВ			
Наименование параметра	ЛК 120/220-II	ЛК 120/220-III	ЛК 120/220-IV
Номинальное рабочее напряжение, кВ	220		
Наибольшее рабочее напряжение, кВ	252		
Механическая разрушающая сила при растяжении, кН, не менее	120		
Выдерживаемое напряжение промышленной частоты в сухом состоянии, кВ, не менее	420	450	500
Выдерживаемое напряжение промышленной частоты под дождем, кВ, не менее	400	420	460
50%-ое разрядное напряжение промышленной частоты загрязненного и увлажненного изолятора, действующее значение, кВ, не менее	260	260	260
Выдерживаемое напряжение грозовых импульсов, кВ, не менее	980	1050	1200
Строительная длина, Н, мм	2080	2270	2760
Изоляционный промежуток, L, мм	1806	1975	2469
Длина пути утечки, мм, не менее	5790	6300	7900
Степень загрязнения изолятора по ГОСТ 9920 (СЗ), не более	II	III	IV
Степень загрязнения атмосферы в районе эксплуатации изолятора (СЗА), не более	IV	V	VII
Вес, кг, не более	6,5	7,0	8,9

Изоляторы выпускаются в четырех исполнениях по типам применяемых оконцевателей: СП, ГП, ГС, СС. По специальному заказу возможны другие исполнения оконцевателей.

Изоляторы соответствуют ТУ 3494-012-54276425-2003 и ГОСТ 28856

ЛК 120/220-II-СП
ЛК 120/220-III-СП ЛК 120/220-IV-СП

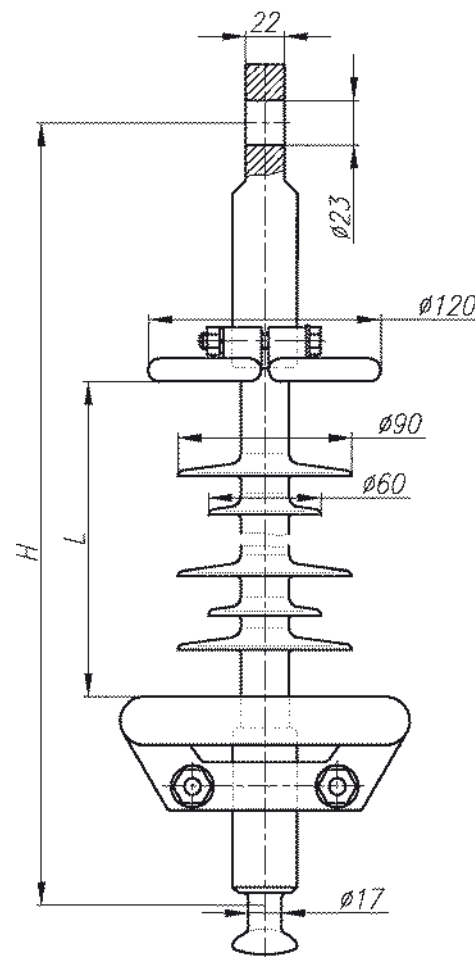

ЧАСТЬ I

Изоляторы линейные подвесные стержневые полимерные

Линейные подвесные стержневые полимерные изоляторы на напряжение 220 кВ			
Наименование параметра	ЛК 160/220-II	ЛК 160/220-III	ЛК 160/220-IV
Номинальное рабочее напряжение, кВ	220		
Наибольшее рабочее напряжение, кВ	252		
Механическая разрушающая сила при растяжении, кН, не менее	160		
Выдерживаемое напряжение промышленной частоты в сухом состоянии, кВ, не менее	420	450	500
Выдерживаемое напряжение промышленной частоты под дождем, кВ, не менее	400	420	460
50%-ое разрядное напряжение промышленной частоты загрязненного и увлажненного изолятора, действующее значение, кВ, не менее	260	260	260
Выдерживаемое напряжение грозовых импульсов, кВ, не менее	980	1100	1300
Строительная длина, Н, мм	2110	2470	3020
Изоляционный промежуток, L, мм	1800	2160	2700
Длина пути утечки, мм, не менее	5200	6300	7900
Степень загрязнения изолятора по ГОСТ 9920 (СЗ), не более	II	III	IV
Степень загрязнения атмосферы в районе эксплуатации изолятора (СЗА), не более	IV	V	VII
Вес, кг, не более	7,5	8,5	10

Изоляторы выпускаются в четырех исполнениях по типам применяемых оконцевателей: СП, ГП, ГС, СС. По специальному заказу возможны другие исполнения оконцевателей.

Изоляторы соответствуют ТУ 3494-012-54276425-2003 и ГОСТ 28856

ЛК 160/220-II-СП
ЛК 160/220-III-СП ЛК 160/220-IV-СП

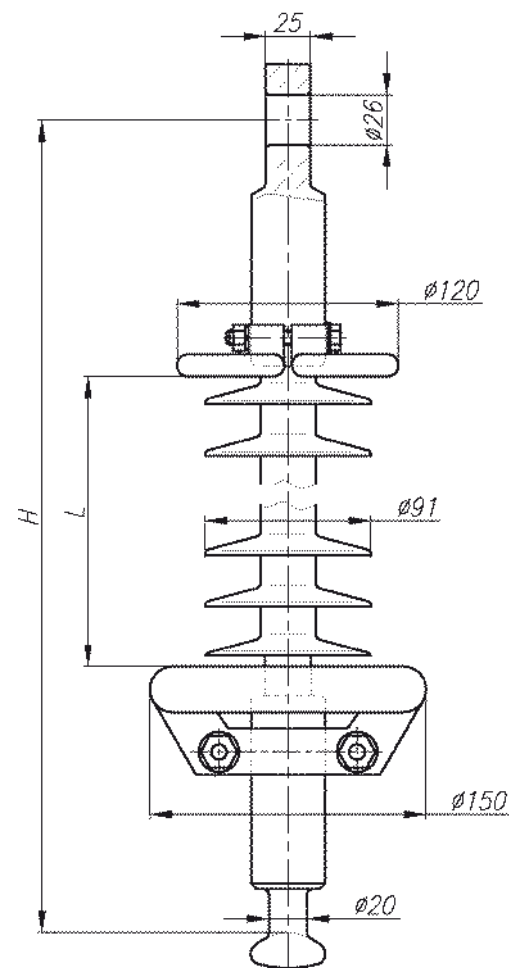

ЧАСТЬ I

Изоляторы линейные подвесные стержневые полимерные

Линейные подвесные стержневые полимерные изоляторы на напряжение 330 кВ			
Наименование параметра	ЛК 70/330-III	ЛК 120/330-III	ЛК 160/330-III
Номинальное рабочее напряжение, кВ	330		
Наибольшее рабочее напряжение, кВ	363		
Механическая разрушающая сила при растяжении, кН, не менее	70	120	160
Выдерживаемое импульсное напряжение с формой волны 1,2/50 мкс, кВ, не менее	1410		
50%-ое разрядное напряжение в условиях загрязнения и увлажнения, кВ, не менее	315		
Выдерживаемое напряжение коммутационного импульса в сухом состоянии и под дождем, кВ, не менее	950		
Выдерживаемое напряжение промышленной частоты в сухом состоянии и под дождем, кВ, не менее	650		
Строительная длина, Н, мм	2845	2880	2915
Изоляционный промежуток, L, мм	2610		
Длина пути утечки, мм, не менее	7500		
Степень загрязнения изолятора по ГОСТ 9920 (СЗ), не более	III	III	III
Вес, кг, не более	12		

Изоляторы выпускаются в четырех исполнениях по типам применяемых оконцевателей: СП, ГП, ГС, СС. По специальному заказу возможны другие исполнения оконцевателей.

Изоляторы соответствуют ТУ 3494-012-54276425-2003 и ГОСТ 28856

ЛК 70/330-III-СП
ЛК 120/330-III-СП ЛК 160/330-III-СП

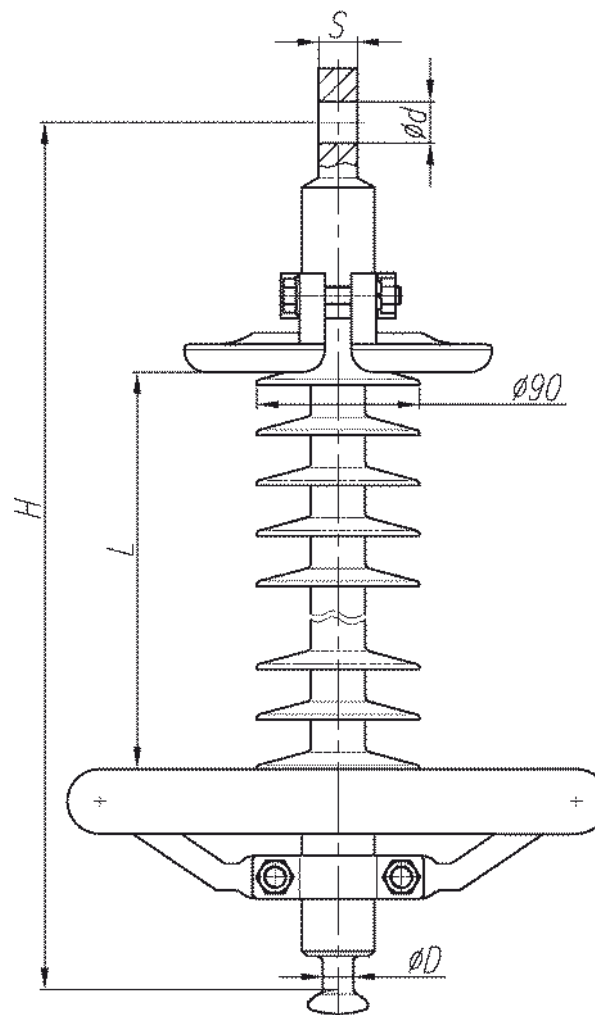

ЧАСТЬ I

Изоляторы линейные подвесные стержневые полимерные

Линейные подвесные стержневые полимерные изоляторы на напряжение 500 кВ			
Наименование параметра	ЛК 70/500-III	ЛК 120/500-III	ЛК 160/500-III
Номинальное рабочее напряжение, кВ	500		
Наибольшее рабочее напряжение, кВ	525		
Механическая разрушающая сила при растяжении, кН, не менее	70	120	160
Выдерживаемое импульсное напряжение с формой волны 1,2/50 мкс, кВ, не менее	1940		
50%-ое разрядное напряжение в условиях загрязнения и увлажнения, кВ, не менее	460		
Выдерживаемое напряжение коммутационного импульса в сухом состоянии и под дождем, кВ, не менее	1230		
Выдерживаемое напряжение промышленной частоты в сухом состоянии и под дождем, кВ, не менее	800		
Строительная длина, Н, мм	4125	4170	4247
Изоляционный промежуток, L, мм	3795	3815	3855
Длина пути утечки, мм, не менее	10520		
Степень загрязнения изолятора по ГОСТ 9920 (СЗ), не более	III	III	III
Вес, кг, не более	20		

Изоляторы выпускаются в четырех исполнениях по типам применяемых оконцевателей: СП, ГП, ГС, СС. По специальному заказу возможны другие исполнения оконцевателей.

Изоляторы соответствуют ТУ 3494-012-54276425-2003 и ГОСТ 28856

ЛК 70/500-III-СП
ЛК 120/500-III-СП ЛК 160/500-III-СП

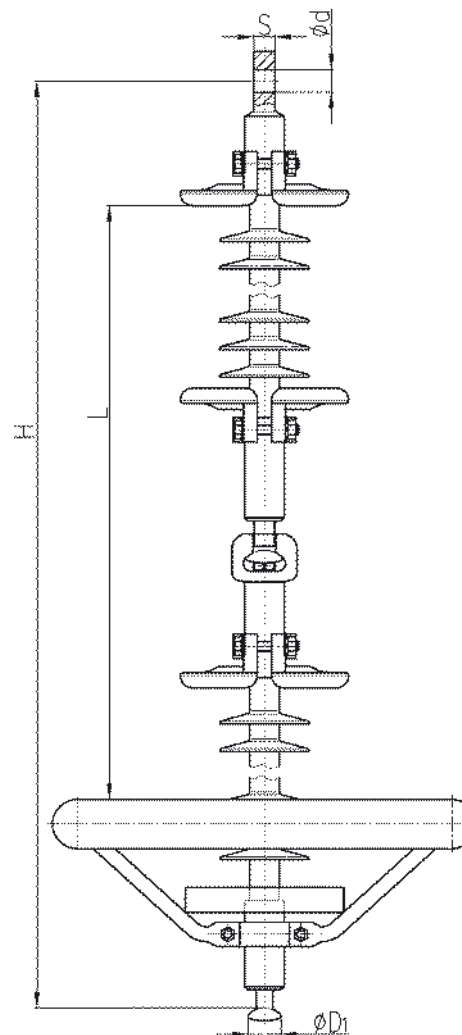

ЧАСТЬ I

Распорка межфазная изолирующая полимерная РМИ

Распорки межфазные изолирующие полимерные РМИ 110-3		
Наименование параметра	Распорка РМИ 110-3 регулируемая	Распорка РМИ 110-3
Номинальное рабочее напряжение, кВ	110	
Наибольшее рабочее напряжение, кВ	123	
Максимальная рабочая нагрузка на растяжение, кН, не менее	50	
Максимальная рабочая нагрузка на сжатие, кН, не менее	1	
Разрушающий изгибающий момент, Нм, не менее	800	
Строительная длина, регулируемая в пределах, Н, мм <i>(по согласованию с Заказчиком возможны другие длины)</i>	3200–3800 4200–4800 6200–6800	3500 4500 6500
Длина изоляционной части, мм	1830 (915x2)	
Длина пути утечки, мм, не менее	5200	
Степень загрязнения изолятора по ГОСТ 9920 (С3), не более	III	
Диаметр провода, d, мм	19–25 25–30	
Вес, кг, не более	18–20	

РМИ 110-3

